

# Shom

## ROBERTO VERINO

ELEGANCE

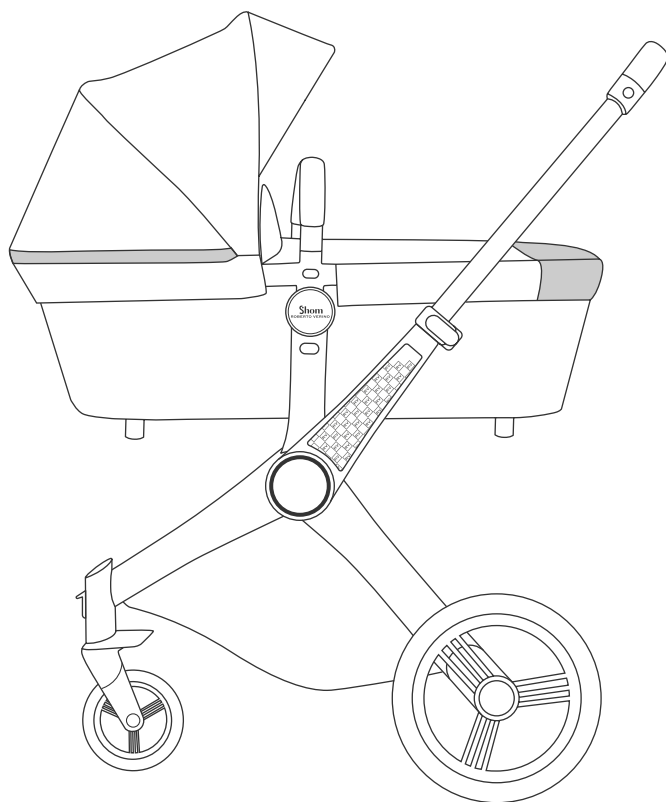

---

**ES** Manual de usuario

---

[www.babyessentials.es](http://www.babyessentials.es)

# Contenido

---

Objetos incluidos .....	4
Elementos básicos .....	6
Configuración del chasis .....	7
Freno .....	8
Cesta .....	9
Manillar .....	10
Montaje y uso del capazo .....	11
Capota .....	13
Montaje y uso de la silla .....	15
Uso del arnés de seguridad .....	18
Muñequera de seguridad .....	19
Posavasos .....	19
Superficies irregulares .....	20
Posición de 2 ruedas .....	21
Burbuja de lluvia .....	24
Mosquitera .....	24
Plegado y transporte .....	25
<b>Advertencias e información importante .....</b>	<b>27</b>
<b>Mantenimiento y garantía .....</b>	<b>29</b>

## Objetos incluidos

---



**Chasis**

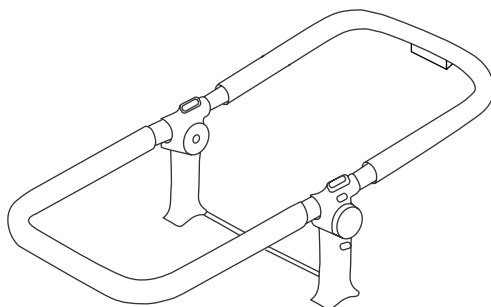

**Marco**

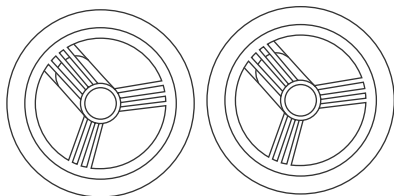

**Ruedas traseras**

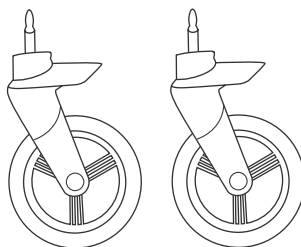

**Ruedas delanteras**

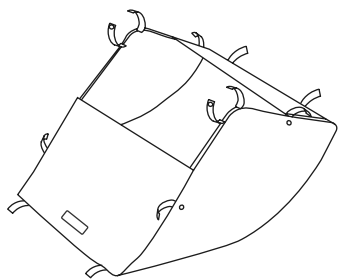

**Cesta**

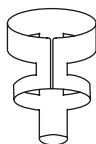

**Posavasos**

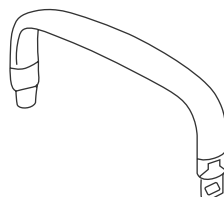

**Reposabrazos**

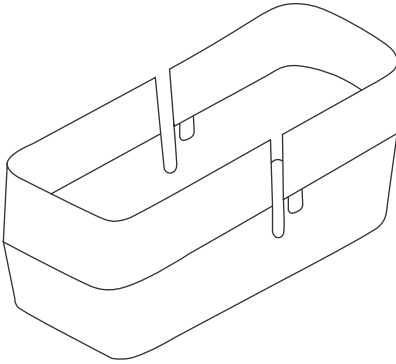

**Capazo**

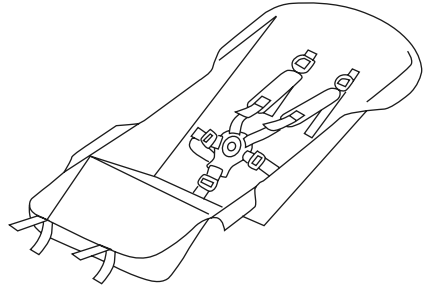

**Asiento**

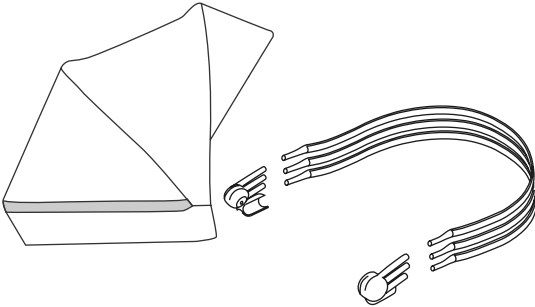

**Capota**

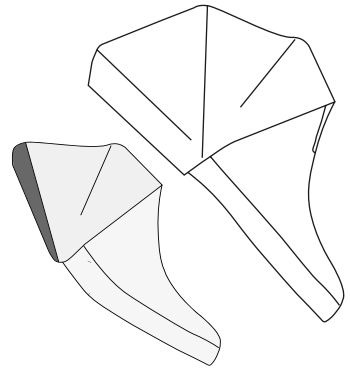

**Burbuja de lluvia y Mosquitera**

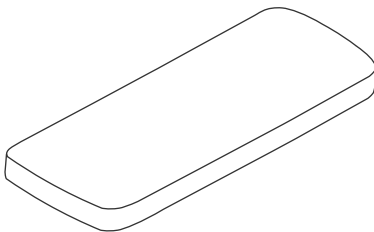

**Colchón**

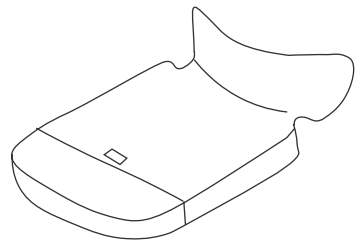

**Cubrecapazo**

## Elementos básicos

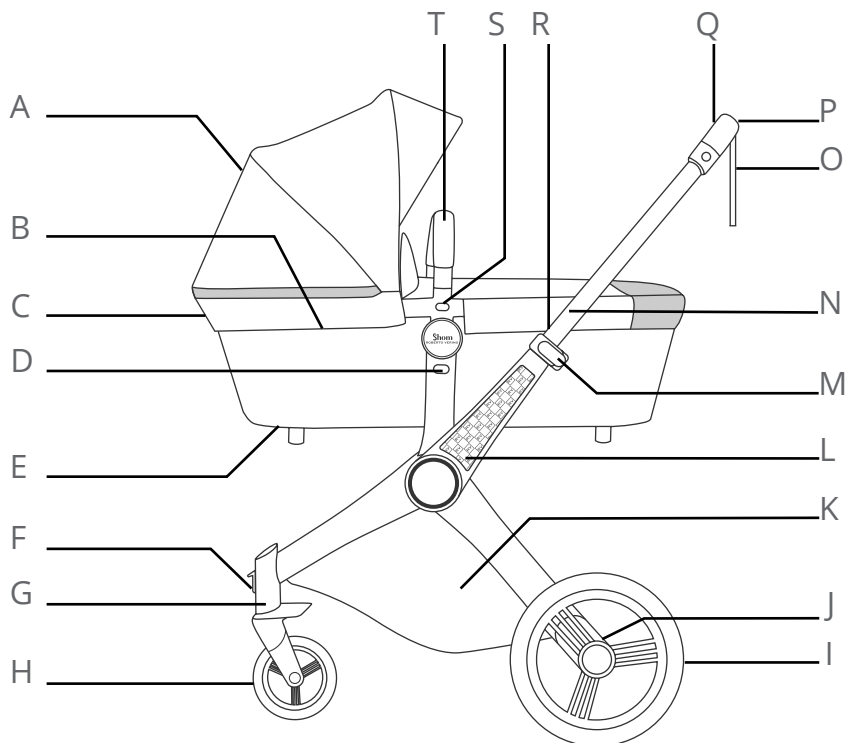

- |                                    |  |
|------------------------------------|--|
| <b>A</b> Capota                    | <b>L</b> Chasis                              |
| <b>B</b> Marco                     | <b>M</b> Abrazaderas del manillar extensible |
| <b>C</b> Sistema reclinado asiento | <b>N</b> Freno                               |
| <b>D</b> Botón para quitar capazo  | <b>O</b> Muñequera de seguridad              |
| <b>E</b> Capazo                    | <b>P</b> Manillar                            |
| <b>F</b> Bloqueo ruedas giratorias | <b>Q</b> Botón manillar extensible           |
| <b>G-J</b> Extracción ruedas       | <b>R</b> Botón manillar reversible           |
| <b>H</b> Ruedas giratorias         | <b>S</b> Botón quitar asa de transporte      |
| <b>I</b> Ruedas traseras           | <b>T</b> Asa de transporte                   |
| <b>K</b> Cesta                     |  |

## Configuración de chasis

---



1

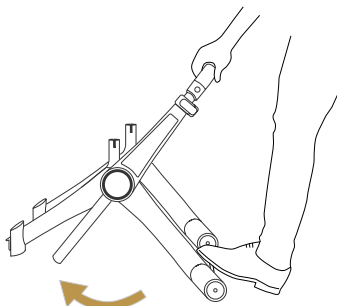

2

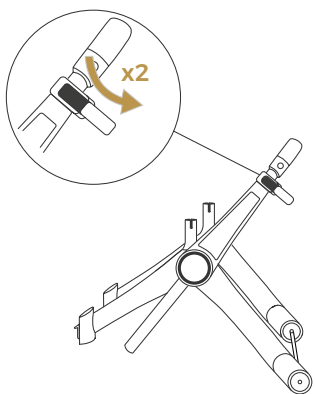

3

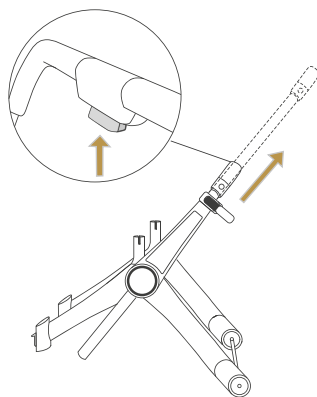

4

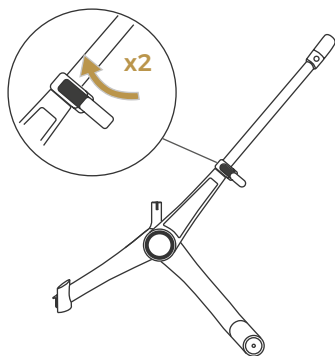

5

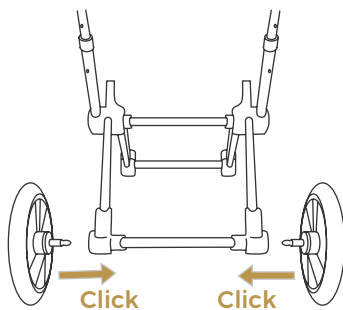

6

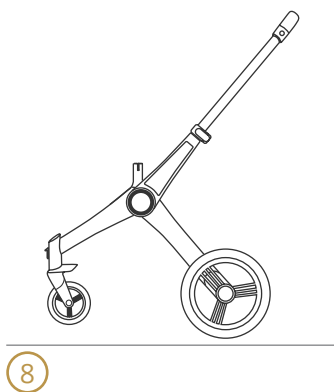
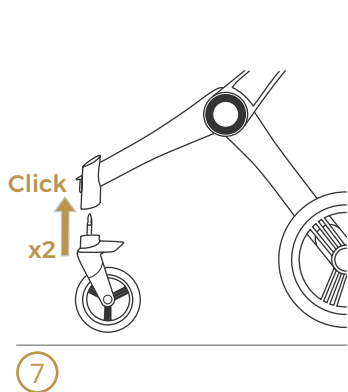

## Freno

---

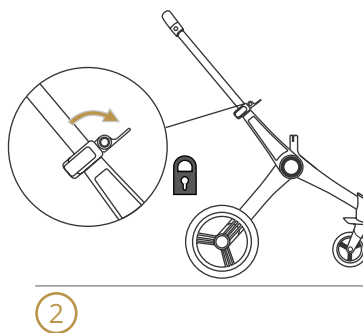
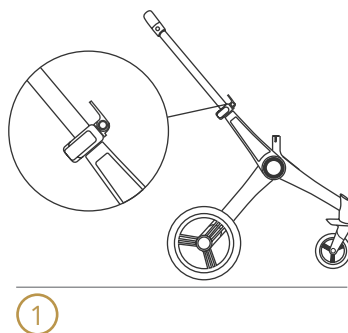

### • Quitar freno

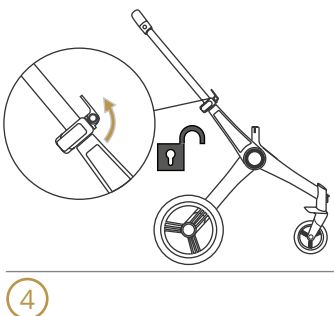
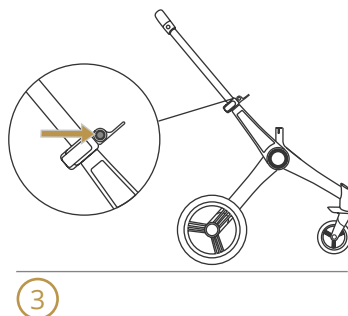

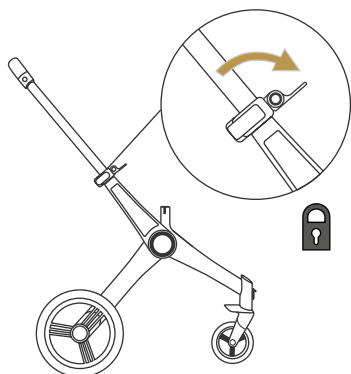

1

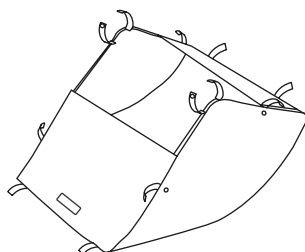

2

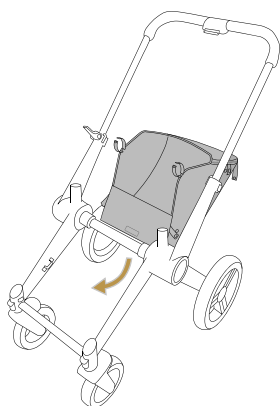

3

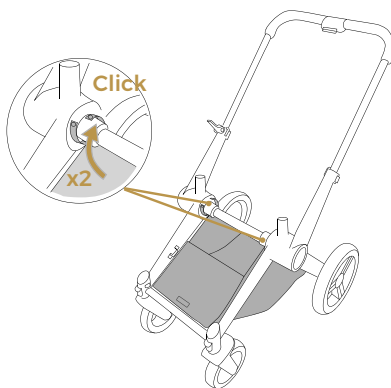

4

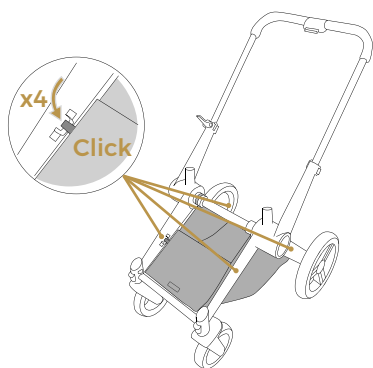

5

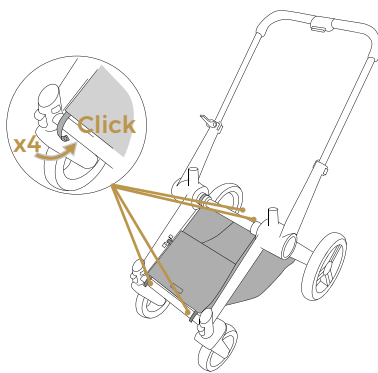

6



# Manillar

---

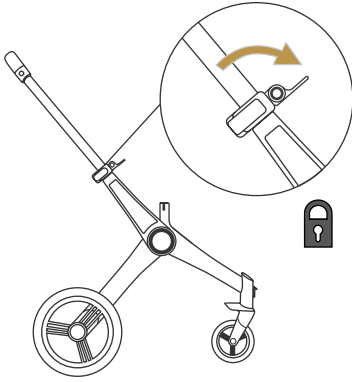

1

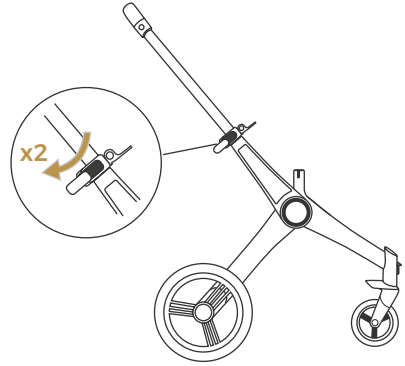

2

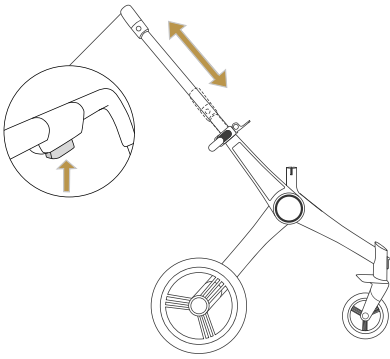

3

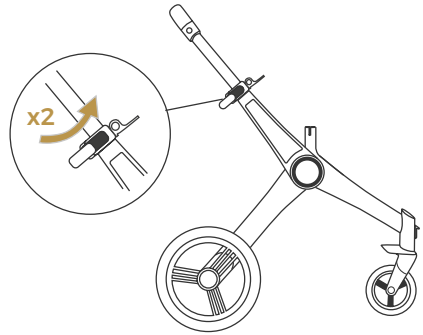

4

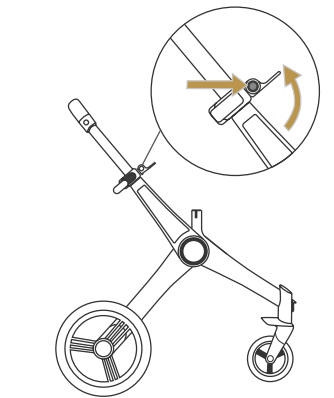

5

## Montaje y uso del capazo

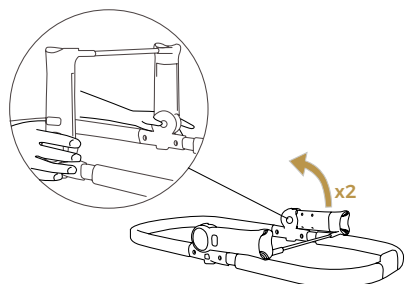

1

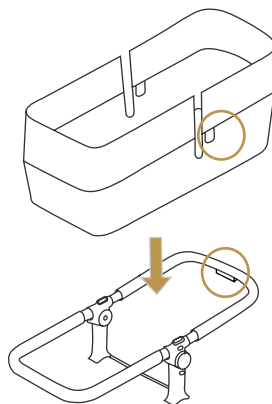

2

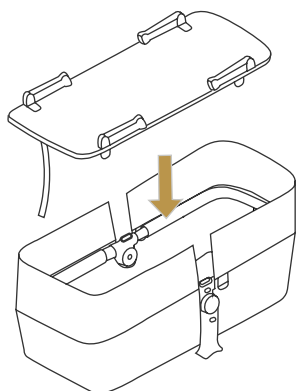

3

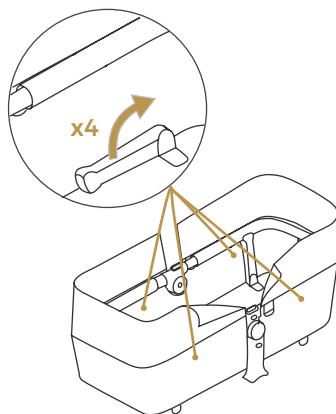

4

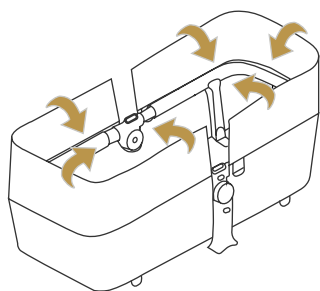

5

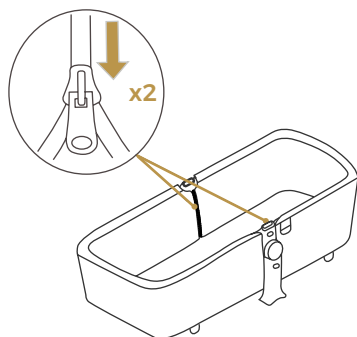

6

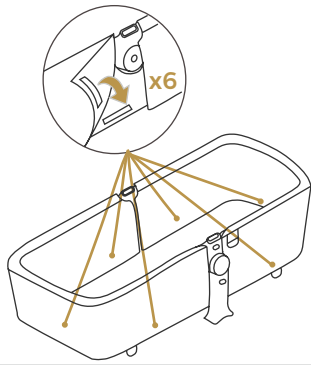

7

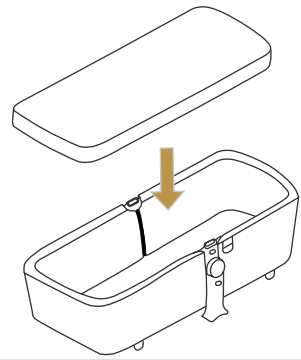

8

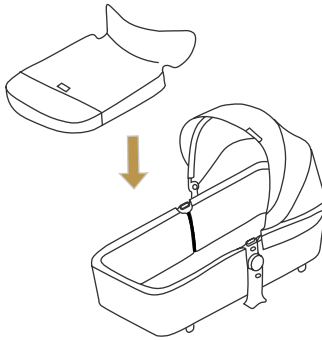

9

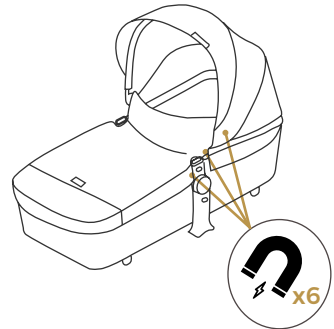

10

• **Asa de transporte**

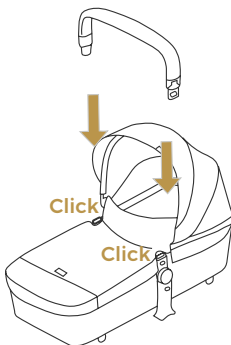

11

• **Unión chasis - capazo**

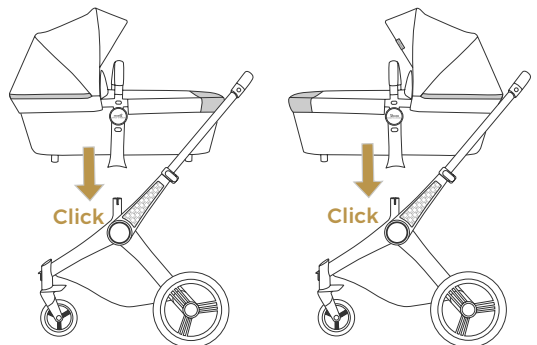

12

## Capota

---

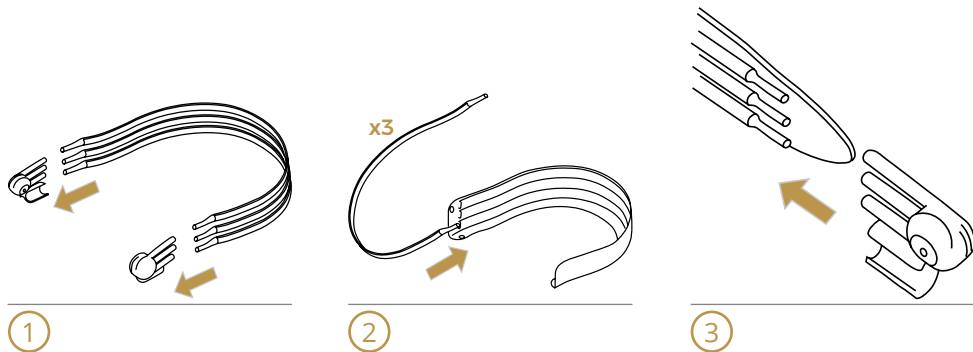

### • Unión capota - capazo

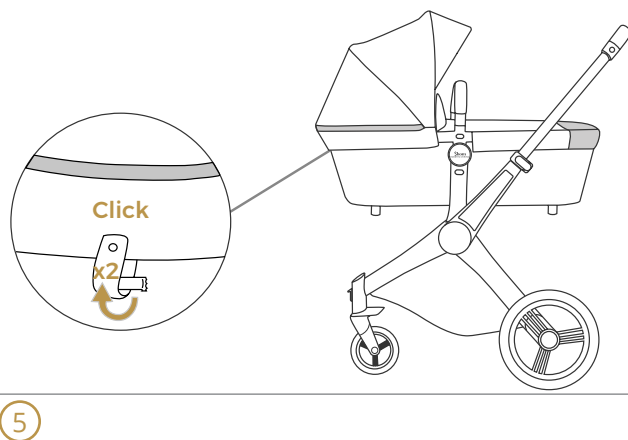
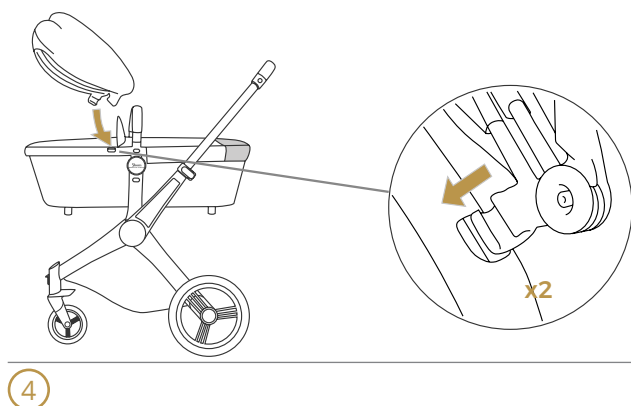

- **Unión capota - asiento**

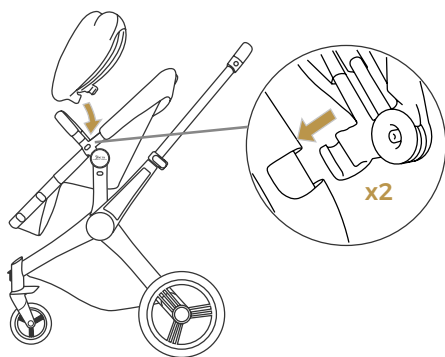

6

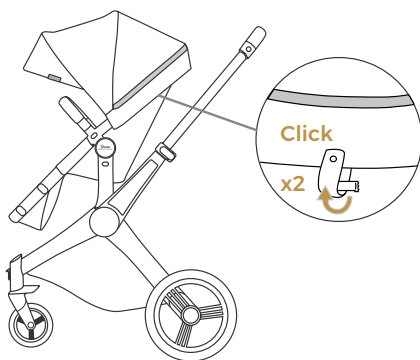

7

- **Capota extensible**

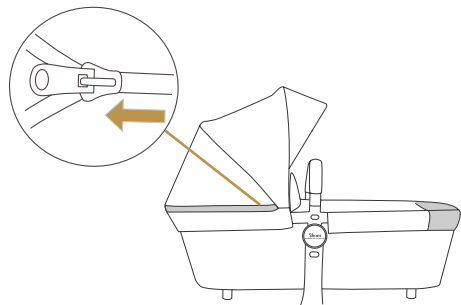

8

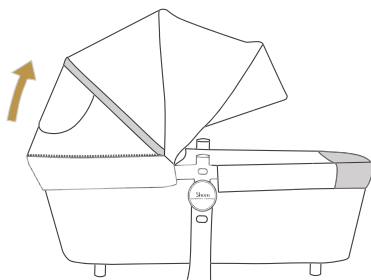

9

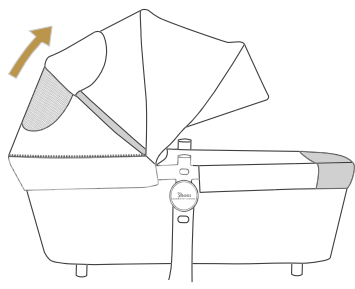

10

## Montaje y uso del asiento

---

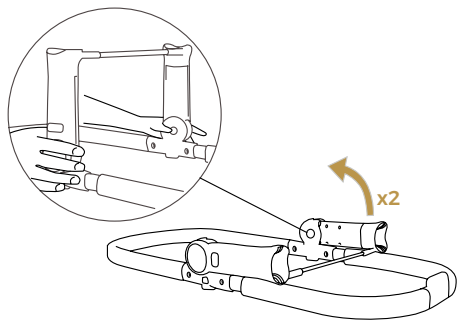

1

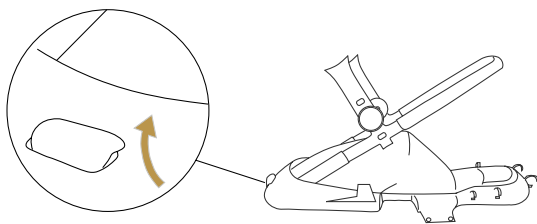

2

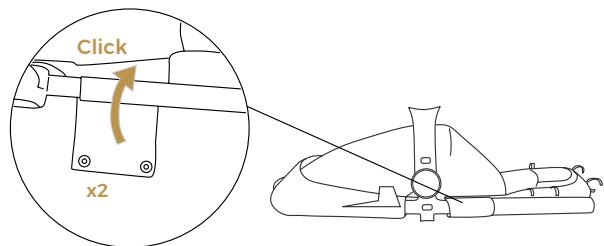

3

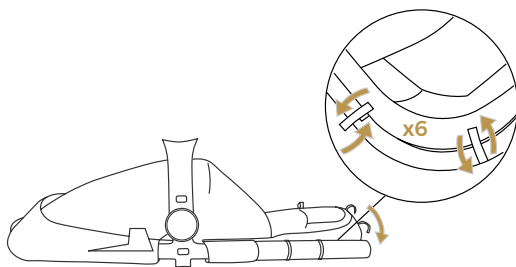

4

- **Unión chasis - asiento**

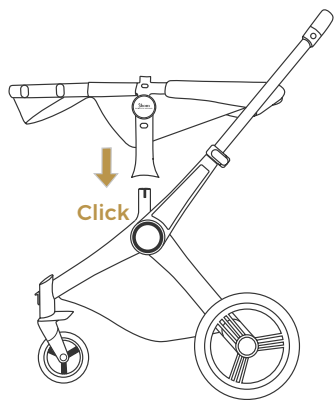

5

- **Asa de transporte**

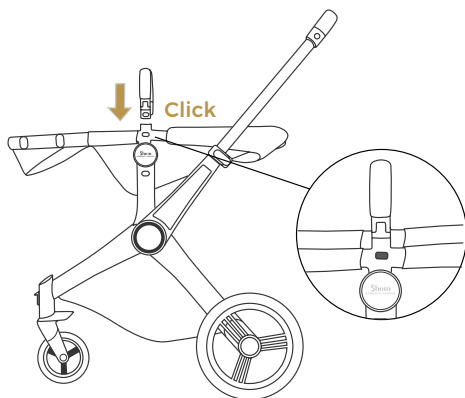

6

- **Asiento reclinable**

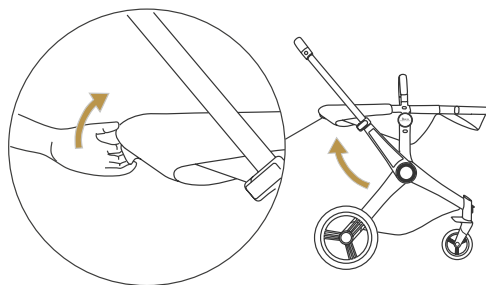

7

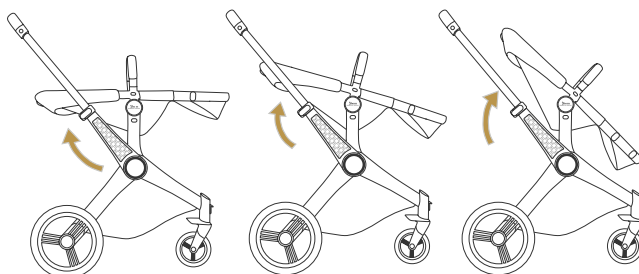

8

- **Asiento reversible**

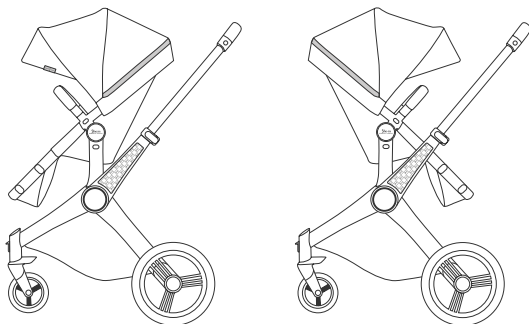

9

- **Manillar reversible**

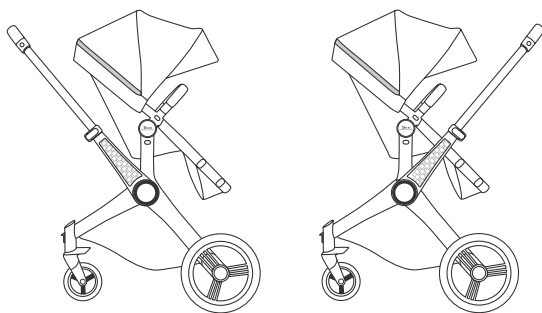

10

- **Desmontaje del asiento**

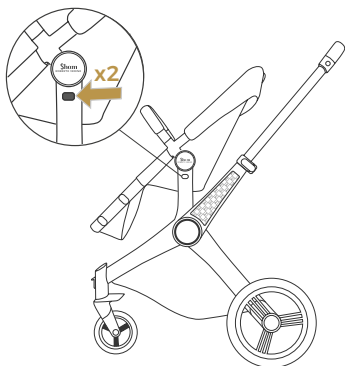

11

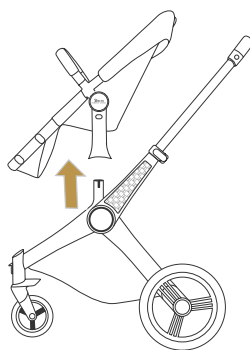

12



## Uso del arnés de seguridad

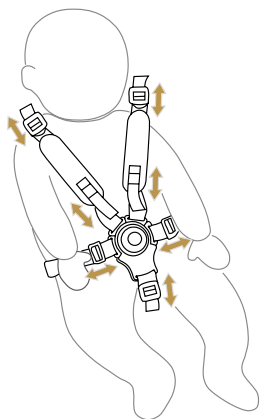

1

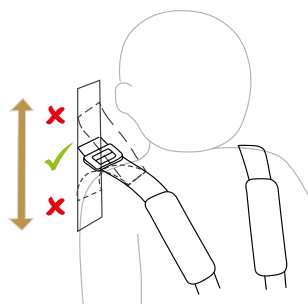

2

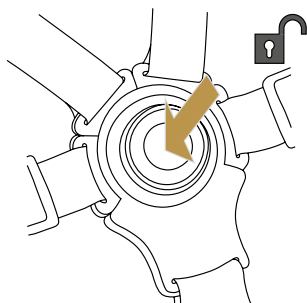

3

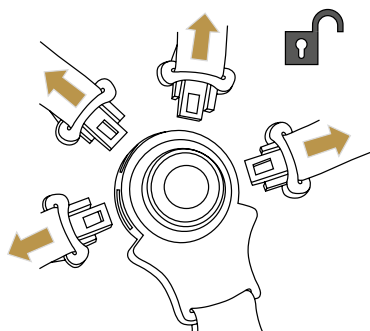

4

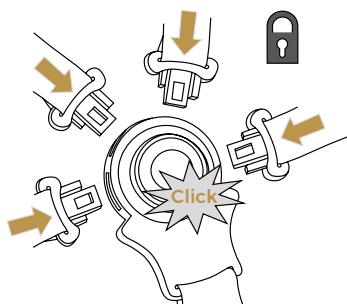

5

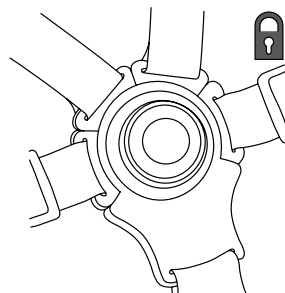

6

## Muñequera de seguridad

---

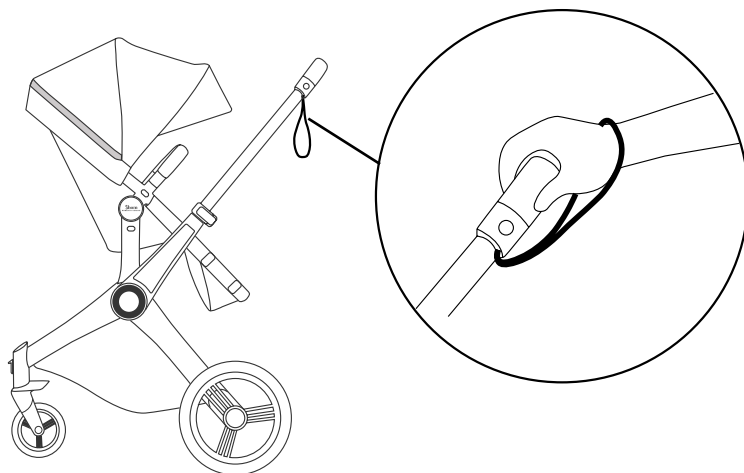

## Posavasos

---

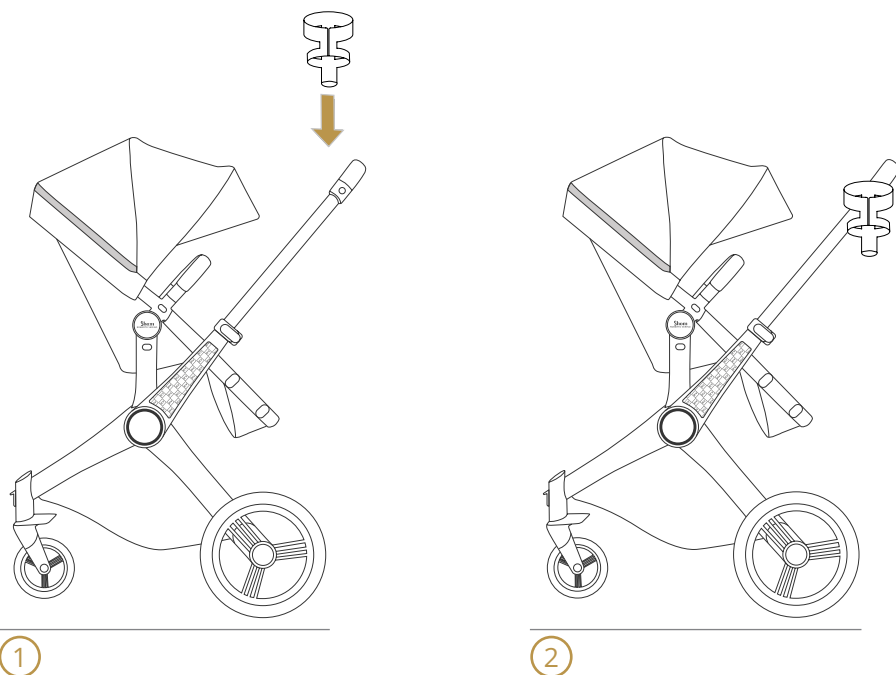

## Superficies irregulares

---

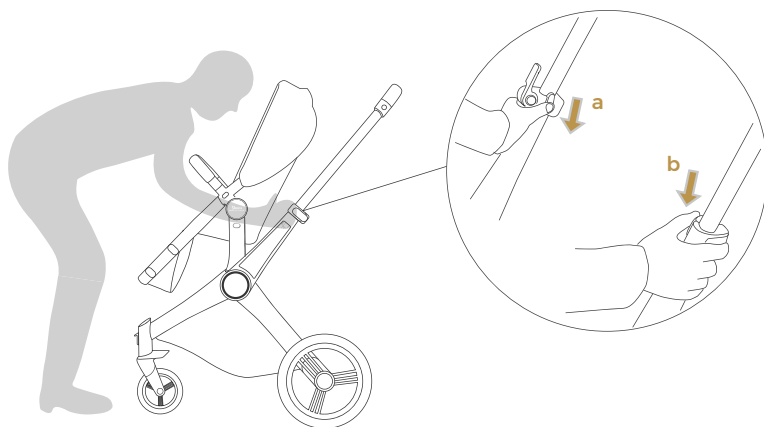

1

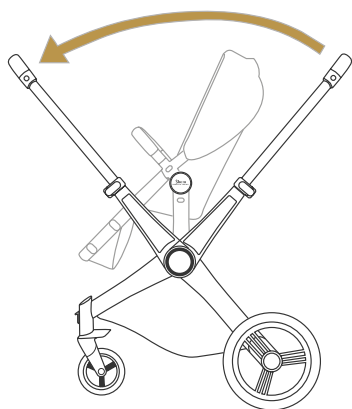

2

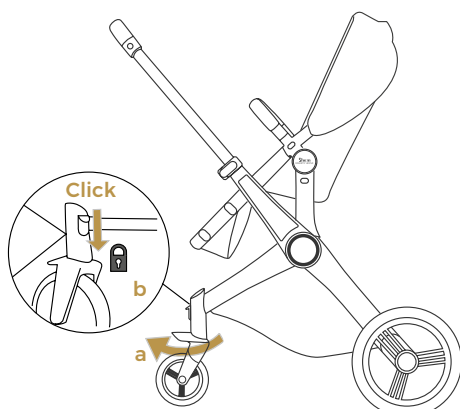

3

## Posición de 2 ruedas

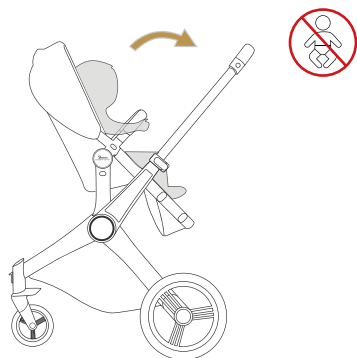

1

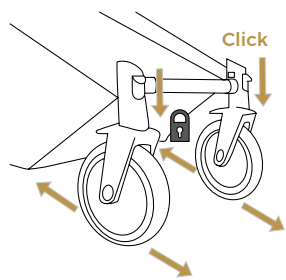

2

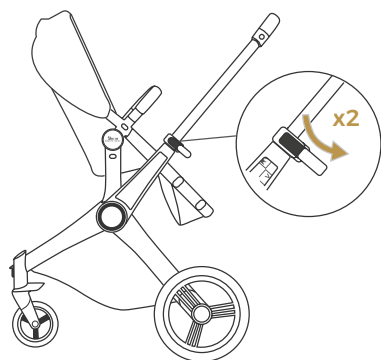

3

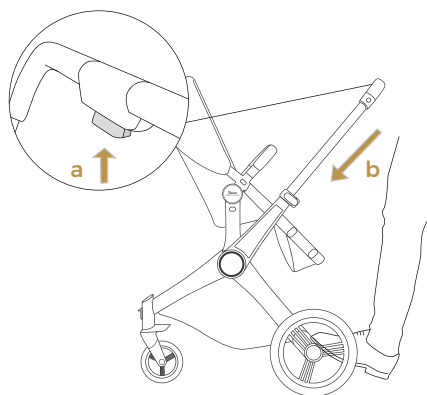

4

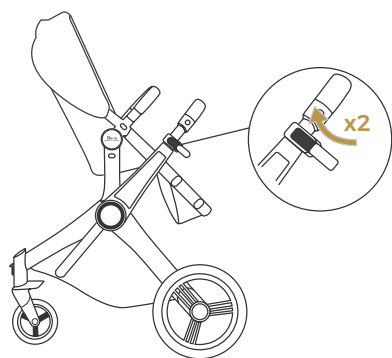

5

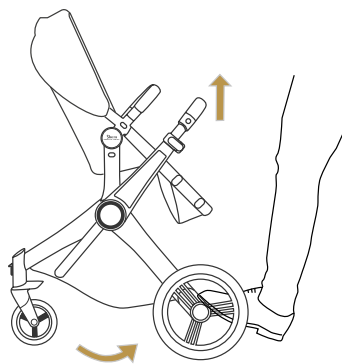

6

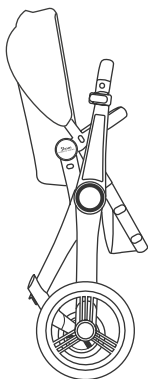

7

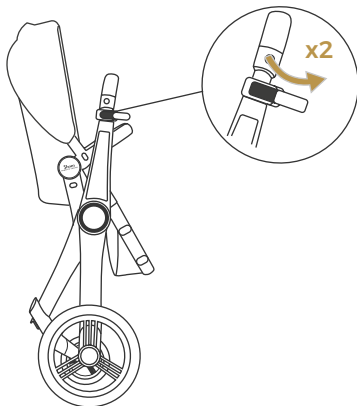

8

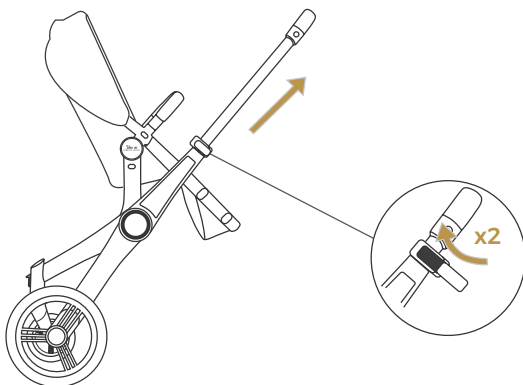

9

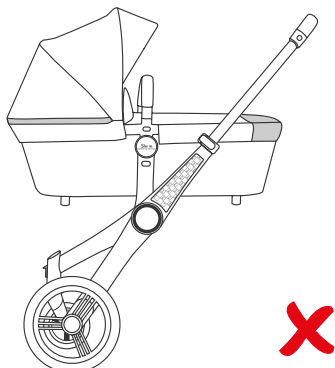
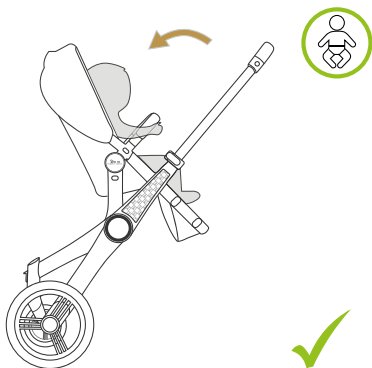

10

• **Volver a posición normal**

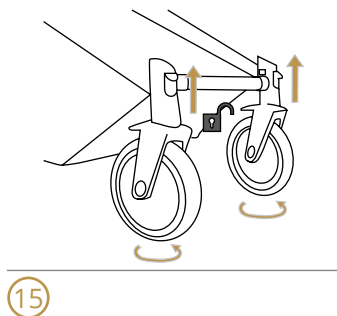
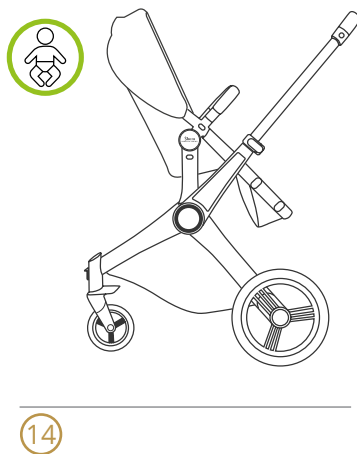
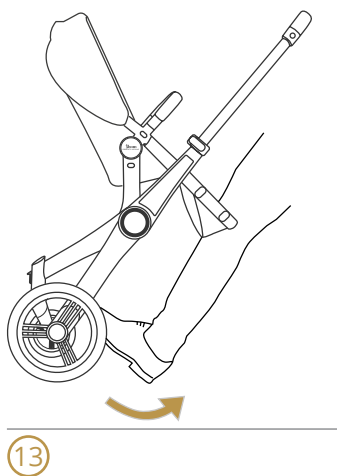
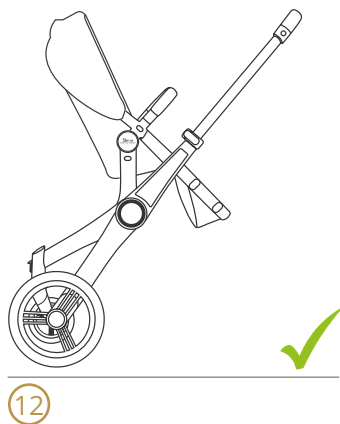
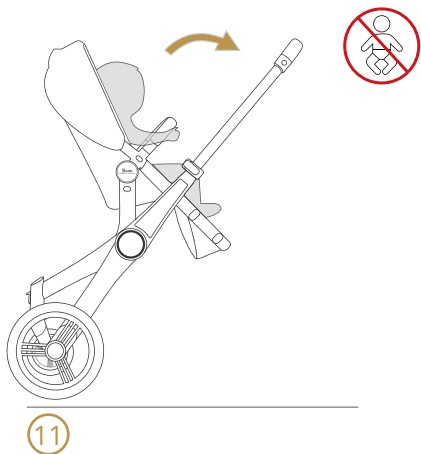

## Burbuja de lluvia

---

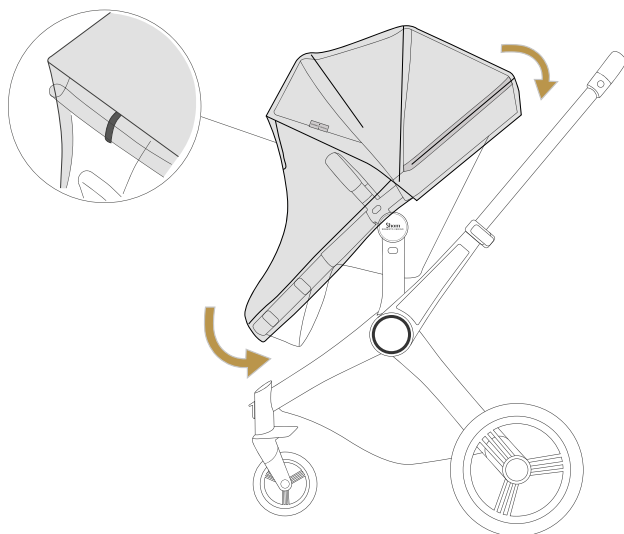

## Mosquitera

---

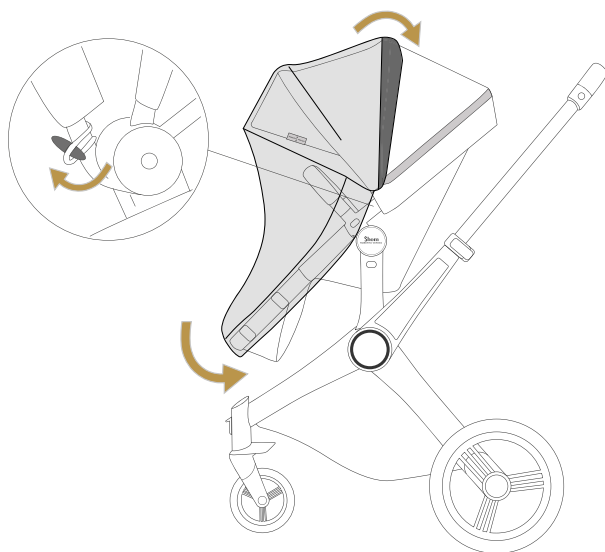

## Plegado y transporte

### • Plegado con silla

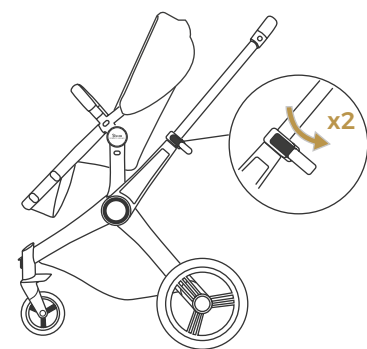

1

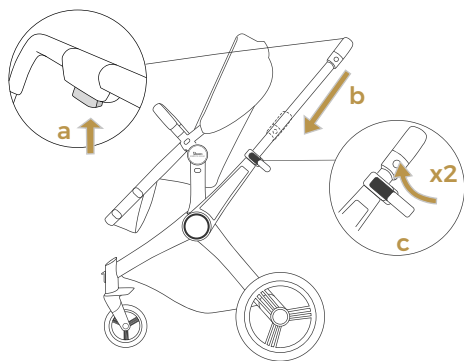

2

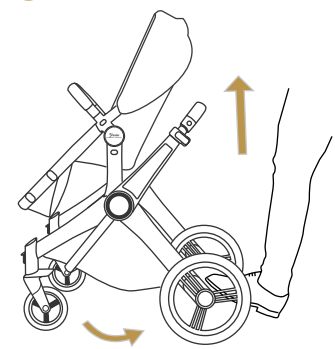

3

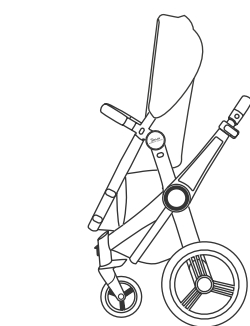

4

### • Plegado sin silla

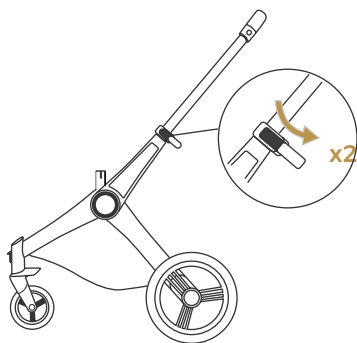

5

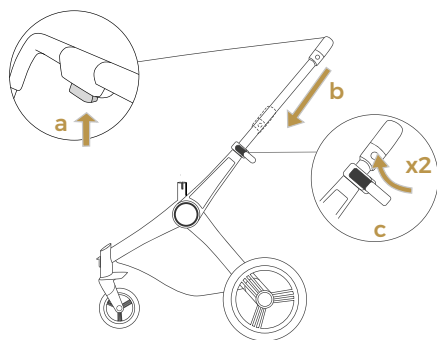

6



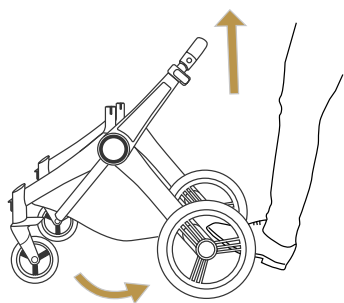

7

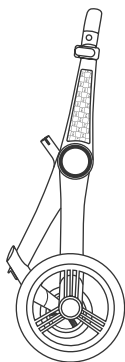

8

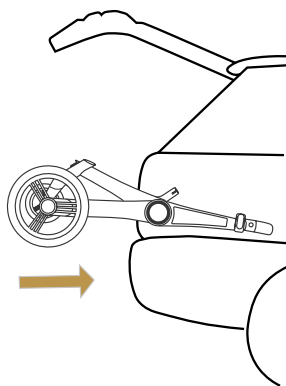

9

### • Extracción de ruedas

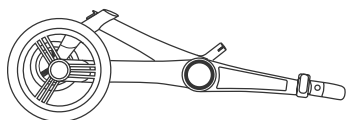

10

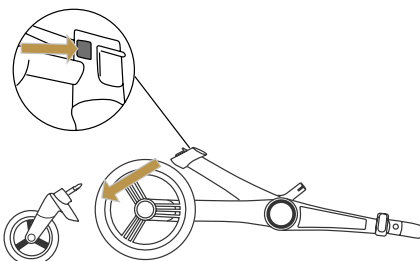

11

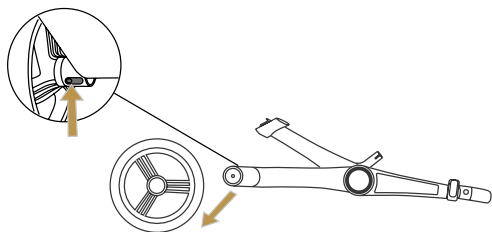

12

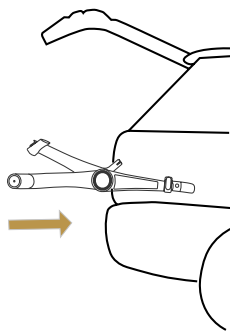

13

## Importante – Guardar estas instrucciones para consultas futuras.



### ¡ADVERTENCIA!

1. No dejar nunca al niño desatendido.
2. Usar siempre el sistema de retención.
3. No permita que el niño juegue con este producto.
4. Comprobar que los dispositivos de sujeción del capazo, del asiento o de la silla de coche están correctamente engranados antes del uso.
5. Para evitar lesiones, asegúrese de que el niño se mantiene alejado durante el desplegado y el plegado del producto.
6. Asegurarse de que todos los dispositivos de cierre están engranados antes del uso.
7. Este producto no es adecuado para correr o patinar.
8. Este asiento no es adecuado para niños menores de 6 meses.
9. El capazo solamente es apropiado para niños que no pueden sentarse por sí solos.
10. Utilizar el capazo solamente sobre una superficie firme, horizontal, nivelada y seca.
11. No dejar a otros niños jugar desatendidos cerca del capazo.
12. No utilizar el capazo si falta cualquier parte o está rota o está desgarrada.

### **ES** Información importante

1. No permita a nadie utilizar el carro a no ser que la persona haya antes leído y entendido las advertencias e instrucciones de esta guía. Asegúrese de que todos los usuarios tienen la capacidad física y experiencia necesarias para utilizar este producto.
2. Montar o utilizar este producto sólo después de haber leído el manual de usuario.
3. El vehículo está diseñado para ser utilizado únicamente por un niño.
4. Compruebe el producto antes de cada uso. Asegúrese de que el tejido del asiento, el freno y el arnés funcionan correctamente; el manillar está bloqueado y el capazo o asiento está fijado correctamente al chasis.
5. El dispositivo de estacionamiento debe activarse al colocar y retirar a los niños.

6. Cualquier carga fijada al manillar y/o a la parte trasera del respaldo y/o a los laterales del vehículo afectará a la estabilidad de éste.
7. Este producto es adecuado para niños de 0 a 36 meses.  
Peso máximo del niño: 15 kg.
8. El capazo es apropiado solamente para niños menores de 6 meses o que no puedan sentarse por sí solos, girarse y que no pueden empujarse a sí mismos con sus manos y rodillas. Peso máximo del niño: 9 kg.
9. No debe añadirse un colchón adicional en el capazo.
10. No utilizar este capazo sobre un soporte.
11. El asa de transporte debe mantenerse fuera del capazo durante su uso.
12. La carga máxima permitida en la cesta es de 3 kg.
13. Controle con frecuencia todos los sistemas y dispositivos de seguridad. Se requiere un mantenimiento regular del producto.
14. No utilice el carro si hay piezas rotas, dañadas o faltantes. Las piezas dañadas o desgastadas deben ser reemplazadas o reparadas antes de usar este producto. Sólo deben utilizarse los repuestos suministrados o recomendados por Baby Essentials S.L.
15. No deben utilizarse accesorios no aprobados por Baby Essentials S.L.
16. La sobrecarga, el plegado incorrecto y el uso de accesorios que no sean los aprobados por Baby Essentials S.L. puede dañar o romper este producto. La garantía no cubre daños causados por el uso de accesorios no autorizados.
17. Evite exponer este producto a temperaturas extremas. No use este producto o cualquier otro de sus componentes cerca de hogueras u otras fuentes de calor.
18. Este producto no está previsto para dormir durante períodos prolongados.
19. Deseche inmediatamente cualquier bolsa de plástico y embalaje para evitar la asfixia de bebés y niños.
20. No deje al niño en la silla de paseo al subir o bajar escaleras, escaleras mecánicas o cuando viaje en otras formas de transporte.
21. Nunca utilice el capazo ni el asiento como silla infantil en vehículos de motor.
22. Antes de transportar o levantar el capazo asegúrese que el asa está en posición correcta.
23. La cabeza del niño en el capazo no debería estar nunca por debajo del cuerpo del niño.
24. El asa y el fondo del capazo deberían inspeccionarse regularmente para detectar signos de daño o desgaste.
25. Este producto cumple con la norma EN1888:2012 y el capazo EN1466:2014.

## **ES** MANTENIMIENTO

Para conservar el cochecito en perfectas condiciones, es recomendable seguir estos pasos de manera regular.

### **Chasis**

Limpie el chasis con un paño suave y agua tibia, después elimine cualquier resto de agua con un paño seco. Use un cepillo suave para quitar la arena de los mecanismos y de los tubos deslizantes de la estructura.

Guarde el cochecito y sus accesorios en un lugar seco. No almacenar a la intemperie.

### **Manillar**

Para limpiar la espuma del manillar, utilice una esponja, agua tibia y jabón líquido y frote suavemente la zona que necesite ser limpiada. Elimine bien cualquier resto de jabón que quede en la parte del manillar.

### **Lubricación**

Puede lubricar las ruedas, las bisagras y otras partes corredizas utilizando un lubricante de aceite o silicona con el fin de evitar que su cochecito chirríe y así facilitar una conducción más suave. No utilizar aceite denso ya que éste atraerá polvo y otras partículas que tienden a atascar y dañar las piezas móviles.

### **Tejidos**

Los tejidos y plásticos cumplen el más alto nivel de resistencia del color, pero una excesiva exposición al sol puede causar el desteñido prematuro de plásticos y tejidos. Para una correcta limpieza hay que tener en cuenta las siguientes indicaciones de lavado.

### **Lavado**

Limpieza del capazo, silla, cesta y capotas: Se pueden eliminar los restos con un paño húmedo con agua y amoníaco sin perfume en gran disolución.

- Lavado a mano.
- No usar lejía.
- No usar secadora.
- No planchar.
- Lavar siempre por separado.



## **ES** GARANTÍA

Todos nuestros productos cumplen con los actuales requisitos de seguridad y se garantiza que en el momento de la compra están libres de defectos, tanto en la fabricación como en los materiales.

Si el producto mostrara defectos de fabricación y/o materiales después de su compra y durante el periodo de garantía (con un uso normal tal y como se describe en el manual de usuario), póngase en contacto con Baby Essentials S.L. a través de nuestro teléfono +34/964661733 o del correo electrónico [info@babyessentials.es](mailto:info@babyessentials.es)

Para las reclamaciones que excedan el período de garantía del fabricante póngase en contacto con nosotros y le facilitaremos una correcta reparación.

## Condiciones de la garantía

El periodo de garantía es de 24 meses a partir de la fecha indicada en la factura de compra, cubriendo todos los defectos de fabricación del chasis y estructura del cochecito. La garantía no es ampliable. La garantía de los componentes textiles es de 12 meses.

- La garantía proporciona un derecho de reparación, no el cambio o devolución de un producto.
- En la garantía no se incluye espumas, empuñaduras, varillas, cámaras y neumáticos, corchetes y cremalleras.
- La garantía es intransferible y, por lo tanto, solo podrá ser utilizada por el primer propietario.
- Para realizar una reclamación y que la garantía sea válida, se debe proporcionar el recibo original de compra con la fecha de adquisición, una descripción clara del defecto objeto de la reparación o revisión y material audiovisual (vídeo y/o fotografías) de la pieza o producto defectuoso.

## La garantía no se aplica en las siguientes circunstancias

- Si se han realizado modificaciones o reparaciones sin el previo consentimiento de Baby Essentials S.L. o si el producto ha sido modificado o reparado por una tercera parte no autorizada.
- Corrosión u oxidación en las ruedas y el chasis debido a condiciones ambientales extremas, incluyendo elevada humedad, salitre, hielo o nieve o debido a un mantenimiento insuficiente.
- El defecto fue causado por un uso o mantenimiento inadecuados debido a otra causa que se considere mal uso del usuario o no cumplir las instrucciones de uso, tal y como se describe en el manual de usuario.

- Instalación o montaje incorrectos de piezas de terceros incompatibles con el producto.
- El defecto fue causado como resultado de un accidente o daño producido por una compañía aérea/de transporte.
- Daños provocados del desgaste normal que puede esperarse con el uso diario de este producto.
- Daños en el manillar o fundas provocados por el uso diario normal del producto.
- Almacenaje o cuidado inadecuado del producto.
- Decoloración o daño en el tejido debido al lavado, agua de lluvia o a una excesiva exposición a la luz del sol.
- El defecto es el resultado de una sobrecarga (excediendo la indicación de peso máximo para el niño y cualquier artículo cargado).
- El compromiso de Baby Essentials S.L. es con la tienda suministradora y está avalado por la factura. La garantía no tiene validez cuando exista deuda pendiente no justificada o devolución de la misma.
- Desgaste de ruedas por el uso normal o daños ocasionados.

## Piezas de repuesto

Siempre se debe utilizar piezas originales proporcionadas por Baby Essentials S.L. en la reparación de los productos de la marca Shom.

Si necesita sustituir una pieza de su producto, póngase en contacto con el establecimiento donde lo compró o visite [www.babyessentials.es](http://www.babyessentials.es) para contactar directamente con el Departamento de Atención al Cliente de Baby Essentials.

## Importante

Mantenga la guía de usuario y el recibo de compra en un lugar seguro.

*Essentials*  
*baby*

---

*Atención al cliente // Customer service*

Tel: +34/ 964 661 733

Email: [info@babyessentials.es](mailto:info@babyessentials.es)

[www.babyessentials.es](http://www.babyessentials.es)